

第77回全日本バレーボール高等学校選手権大会 山形県代表決定戦 村山地区予選 男子 組み合わせ

1. 日 時 令和6年9月7日(土)～9月8日(日)
2. 会 場 山形県立上山明新館高等学校体育館
3. 開会式 実施しない ※ 顧問打ち合わせを8:15からおこなう。
4. 競技方法 全試合トーナメント戦、A B Cに県予選の出場権を与える。

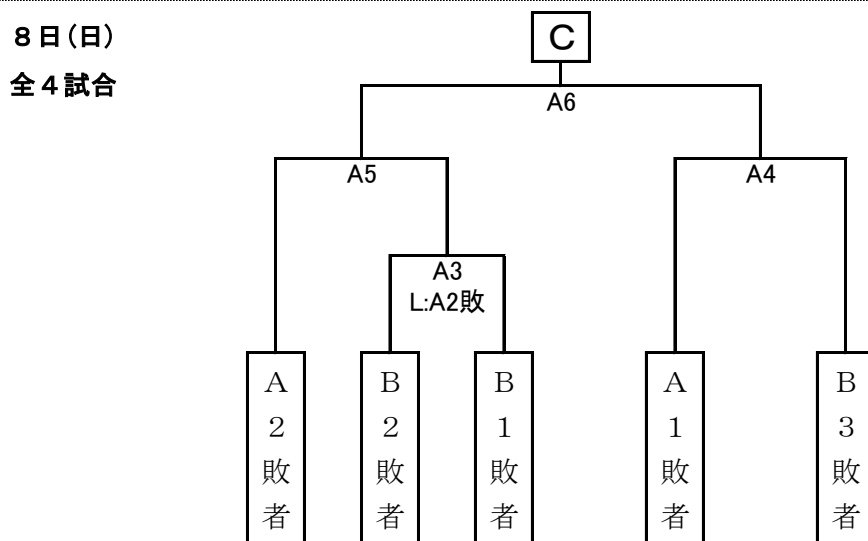
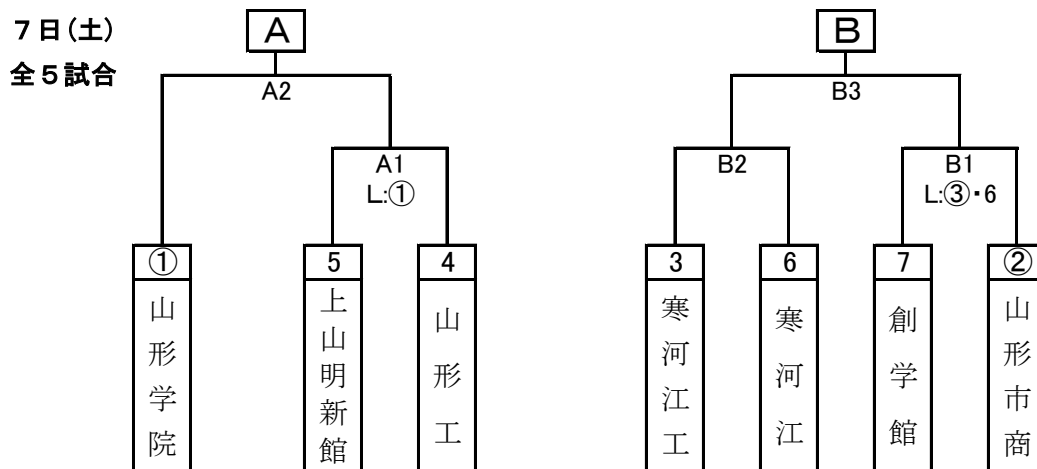

5. 試合日程
7日(全5試合) A2・B3まで 8日(全4試合) A3から
6. 注意事項

- ① 使用球は、ミカサV300W とする。
- ② 9:00試合開始とし、以下追い込み方式で行う。
- ③ 開館時刻は、両日ともに7:30とする。
- ④ 練習割当は、以下のとおりとする。

7日 7:40～8:10	①、B2のチーム	8:10～	A1、B1のチーム
8日 7:40～8:10	A2敗者、A4のチーム	8:10～	A3のチーム
- ⑤ 連続試合は20分後プロトコールとする。
- ⑥ 8日はAコートのみでの試合になるため、Bコートは練習コートとする。
次の試合のチームが優先的に使用すること。
- ⑦ 試合の審判、競技運営は、指定がない場合は、前の試合の敗者チームで行う。
- ⑧ 給水のためのタイムアウト(WTO)を実施する。

第77回全日本バレーボール高等学校選手権大会 山形県代表決定戦 村山地区予選 女子 組み合わせ

1. 日 時 令和6年9月7日(土)～9月8日(日)
2. 会 場 山形県立山辺高等学校体育館
3. 開会式 実施しない ※ 顧問打ち合わせを8:15からおこなう。
4. 競技方法 全試合トーナメント戦、A B Cに県予選の出場権を与える。

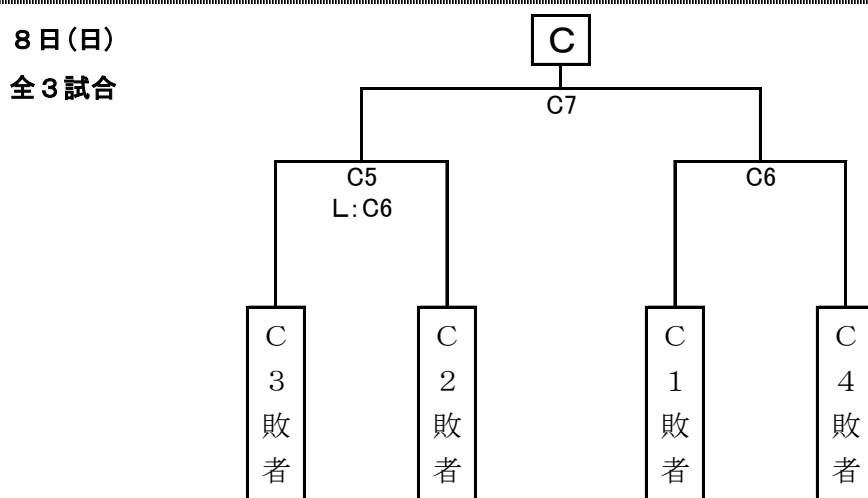
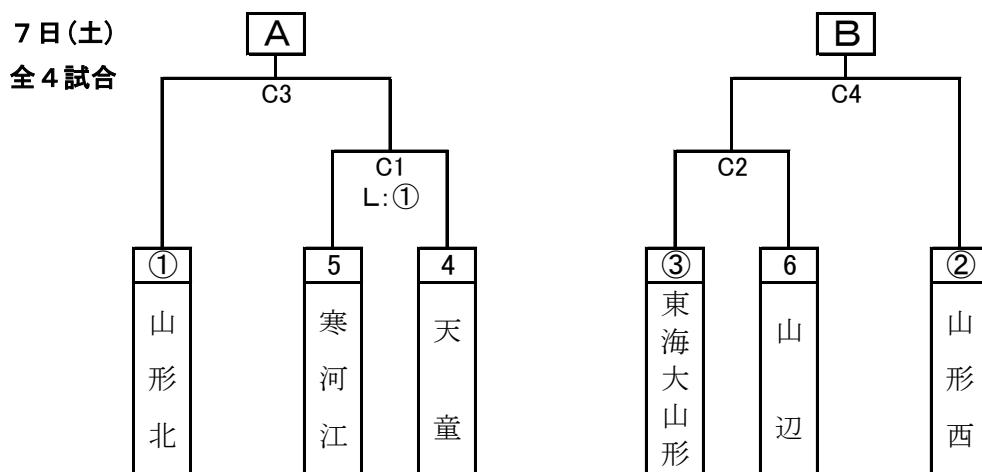

5. 試合日程

7日(全4試合) C4まで 8日(全3試合) C5から

6. 注意事項

- ① 使用球は、モルテンV5M5000 とする。
- ② 9:00試合開始とし、以下追い込み方式で行う。
- ③ 開館時刻は、両日ともに7:30とする。
- ④ 練習割当は、以下のとおりとする。
 7日 7:40～8:10 【Cコート】① 【Dコート】② のチーム
 8:10～ 【Cコート】C1 【Dコート】C2 のチーム
 8日 7:40～ 【Cコート】C5 【Dコート】C6 のチーム
- ⑤ 連続試合は20分後プロトコールとする。
- ⑥ 両日ともCコートのみでの試合になるため、Dコートは練習コートとする。
次の試合のチームが優先的に使用すること。
- ⑦ 試合の審判、競技運営は、指定がない場合は、前の試合の敗者チームで行う。
- ⑧ 給水のためのタイムアウト(WTO)を実施する。