

令和5年度
福島県高等学校新人体育大会卓球競技
県中地区大会

1. 期 日 令和5年10月4日(水)～6日(金)
2. 場 所 郡山西部体育館
3. 日 程
- | | | |
|----------|--------------------------|----------------------------------|
| 10月4日(水) | 8時00分
9時40分
10時00分 | 開館
開会式
試合開始
男女学校対抗決勝まで |
| 10月5日(木) | 8時00分
9時40分 | 開館
試合開始
男女ダブルス決勝まで |
| 10月6日(金) | 8時00分
9時40分 | 開館
試合開始
男女シングルス決勝まで
閉会式 |
- 主 催 福島県高体連県中地区卓球専門部
- 共 催 郡山市

式次第

開会式

1. 開会のことば
2. 優勝杯返還
学校対抗 男子 帝京安積高等学校
女子 郡山女子大学附属高等学校
ダブルス 男子 高橋 悠・長谷部聡明（帝京安積）
女子 兼谷彩音・西牧優衣（郡女大附）
シングルス 男子 長谷部聡明（帝京安積）
女子 西牧優衣（郡女大附）
3. 部会長あいさつ
4. 選手宣誓 佐藤 航太（尚志）
5. 競技上の注意
6. 会場使用上の注意
7. 閉会のことば

閉会式

1. 開会のことば
2. 成績発表ならびに表彰
3. 講評
4. 閉会のことば

令和5年度福島県新人学校体育大会卓球競技県中地区大会運営方針

- ①有観客試合とする。
- ②試合中の選手の声出しを認める。競技中のマスクの着用は任意とする。
- ③ベンチ、観客席からの声を出しての応援を認める。
- ④開会式、閉会式を行う。
- ⑤各コートに消毒用品を設置するが、試合前後の手指消毒は任意とする。
- ⑥卓球台の脚にタオルを掛けることはしない。各選手はかごや袋を準備するか、ラケットケース等の上にタオルを置くこと。
- ⑦個人戦においては監督または同一チームの選手が1名ベンチに入ることを認める。
- ⑧卓球台の配置 3列×8台の24台で競技を実施する。
- ⑨熱中症予防のため、換気の時間を設定する場合がある。
- ⑩10月4日(水)、5日(木)については18:00まで体育館を開放する。
ただし、18:30には全員が退館し、駐車場等に残ることがないようにする。

★土足をしなない ★体育館の備品を大切に使う ★ゴミは各自持ち帰る

運営当番校:安積・郡山・東北・聴覚支援

男子学校対抗(6+ランク1)

	A	帝京	小野	安積	郡山	勝ち点	ゲーム率	順位
1	帝京							
2	小野							
3	安積							
4	郡山							

	B	郡商	黎明	東北	郡東	勝ち点	ゲーム率	順位
1	郡商							
2	黎明							
3	東北							
4	郡東							

	C	北工	尚志	船引	勝ち点	ゲーム率	順位
1	北工						
2	尚志						
3	船引						

対戦順	第1試合	第2試合	第3試合	対戦順	第4試合	第2試合	第3試合
4チーム	1-4	1-3	1-2	3チーム	2-3	1-3	1-2
	2-3	2-4	3-4				

順位決定リーグ

1位リーグ				勝ち点	ゲーム率	順位
A1						
B1						
C1						

2位リーグ				勝ち点	ゲーム率	順位
A2						
B2						
C2						

3位リーグ				勝ち点	ゲーム率	順位
A3						
B3						
C3						

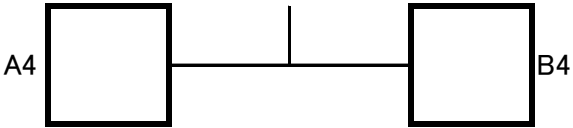

女子学校対抗(5+ランク1)

	A	附属	安積	郡商	郡山	勝ち点	ゲーム率	順位
1	附属							
2	安積							
3	郡商							
4	郡山							

	B	東北	黎明	開成	郡東・船引	勝ち点	ゲーム率	順位
1	東北							
2	黎明							
3	開成							
4	郡東・船引							

順位決定戦



				勝ち点	ゲーム率	順位
A3						
A4						
B3						

対戦順	第4試合	第2試合	第3試合	対戦順	第1試合	第2試合	第3試合
3チーム	2-3	1-3	1-2	4チーム	1-4	1-3	1-2
					2-3	2-4	3-4

令和5年度 福島県高等学校新人体育大会卓球競技 県中地区大会 男子ダブルス

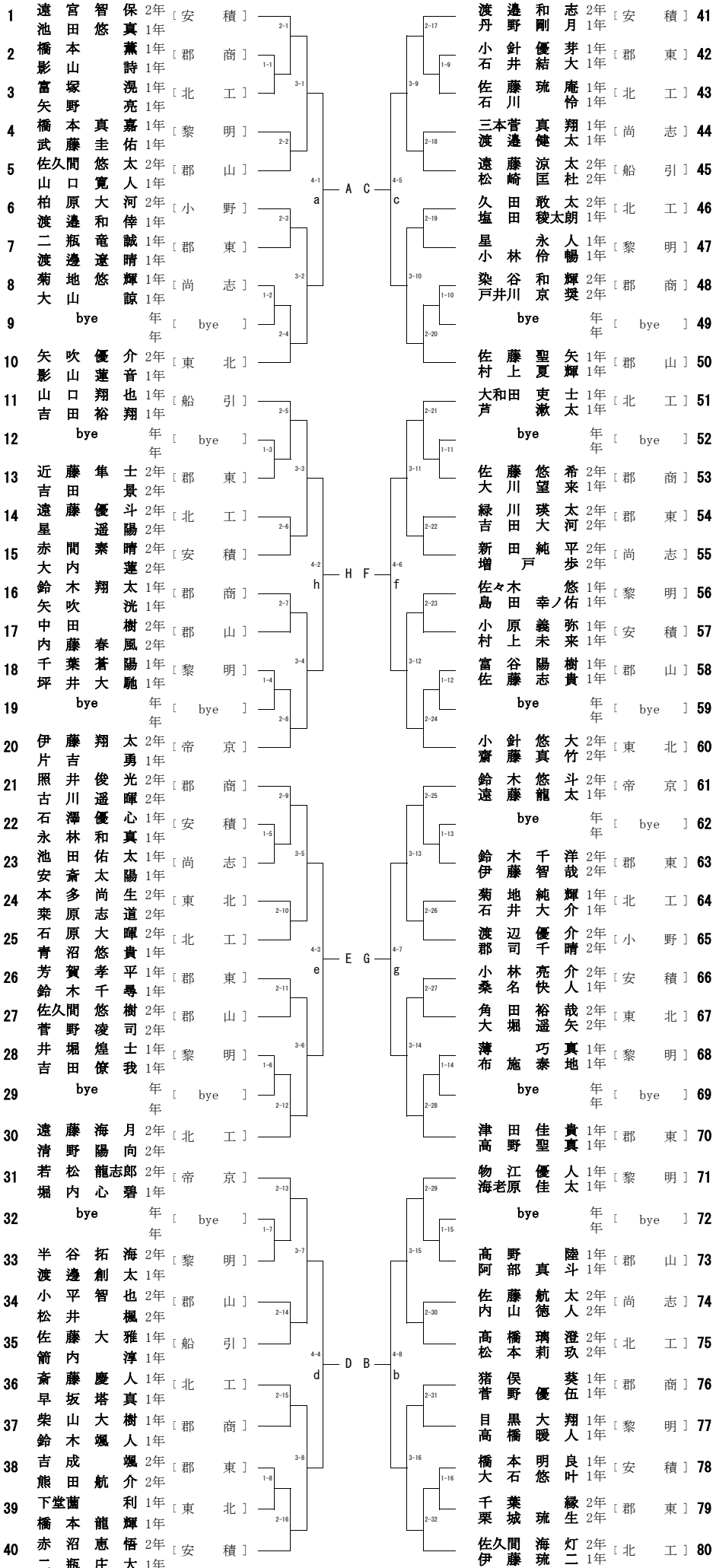

男子ダブルス 順位決定戦

- 1 A
- 2 H
- 3 E
- 4 D

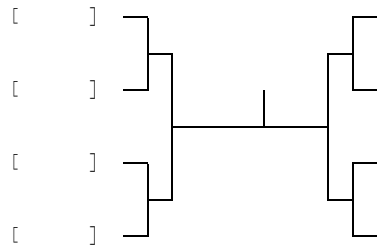

- [] C 5
- [] F 6
- [] G 7
- [] B 8

男子ダブルス 敗者復活戦

- 101 a
- 102 h
- 103 e
- 104 d

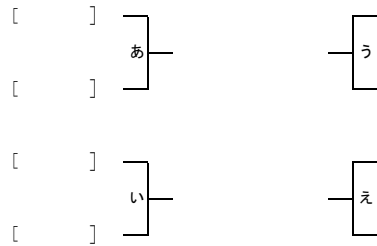

- [] c 105
- [] f 106
- [] g 107
- [] b 108

男子ダブルス 敗者復活戦 ②

- 201 あ
- 202 い

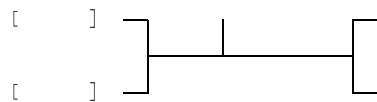

- [] う 203
- [] え 204

女子ダブルス予選リーグ

予選A			①	②	③	④	⑤	勝ち点	ゲーム率	順位
①	酒井汐里・野々宮好芭	附属	/							
②	笠間彩那・元井なつ美	郡東								
③	國分優李・阿部花楓	開成								
④	高野真愛・鈴木比日里	東北								
⑤	丹治明日美・馬場彩菜	黎明								

予選B			①	②	③	④	勝ち点	ゲーム率	順位
①	佐藤琴音・芳賀妃莉	郡商	/						
②	雨宮里音・佐藤愛華	附属							
③	宮澤佳子・池澤穂華	郡山							
④	山根美穂・高橋里奈	黎明							

予選C			①	②	③	④	勝ち点	ゲーム率	順位
①	金子もも・柳沼愛唯	郡商	/						
②	宗像珠稀子・諏江菜都	安積							
③	枝谷里桜・蓬田琴子	附属							
④	緒方里恋・大野菜々	東北							

予選D			①	②	③	④	勝ち点	ゲーム率	順位
①	石川輝星・荒川愛海	郡商	/						
②	齋藤七珠・深谷音花	安積							
③	鈴木美優・宮澤奈子	郡山							
④	米田帆華・五十嵐はな	黎明							

順位決定戦

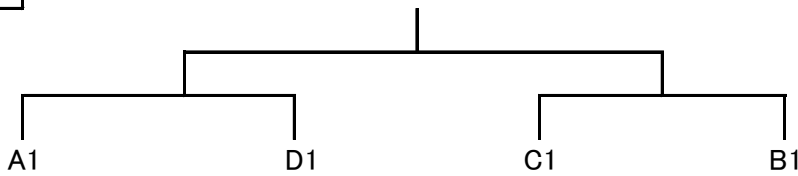

敗者復活戦①



敗者復活戦②

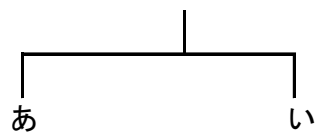

対戦順	第1試合	第2試合	第3試合	第4試合	第5試合
5チーム	1-5	1-4	2-5	1-3	1-2
	2-4	2-3	3-4	4-5	3-5
対戦順	第1試合	第2試合	第3試合		
4チーム	1-4	1-3	1-2		
	2-3	2-4	3-4		

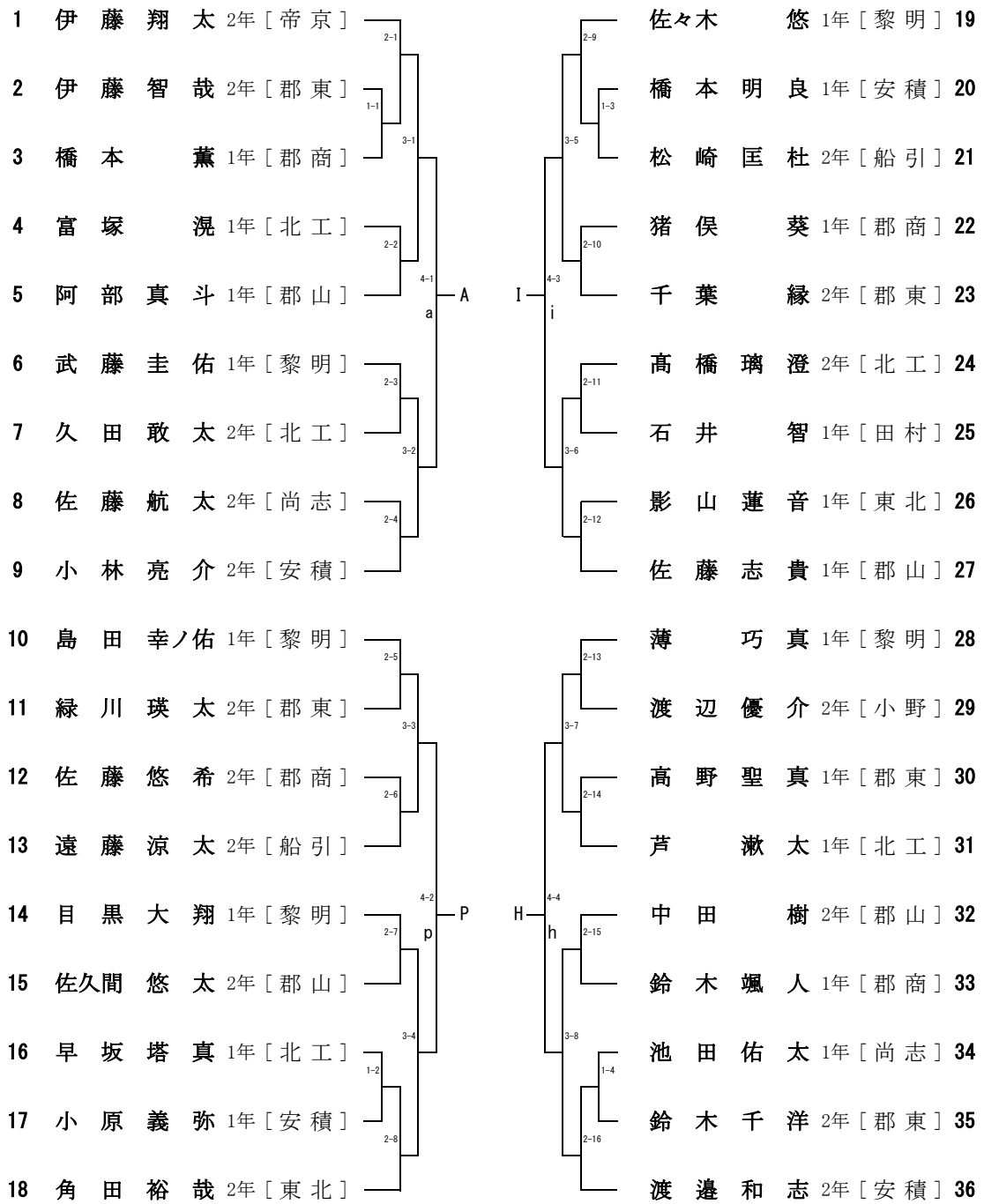

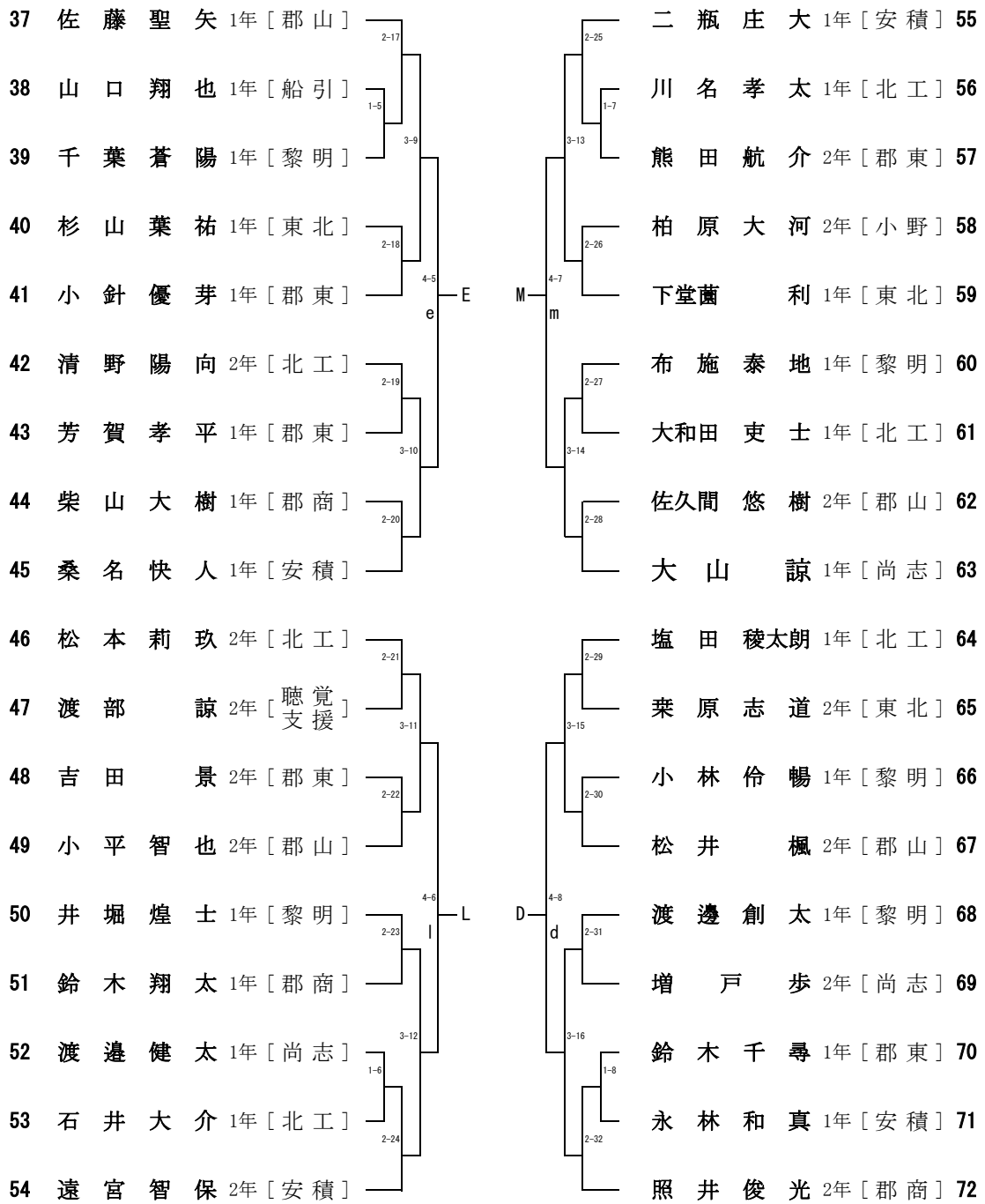

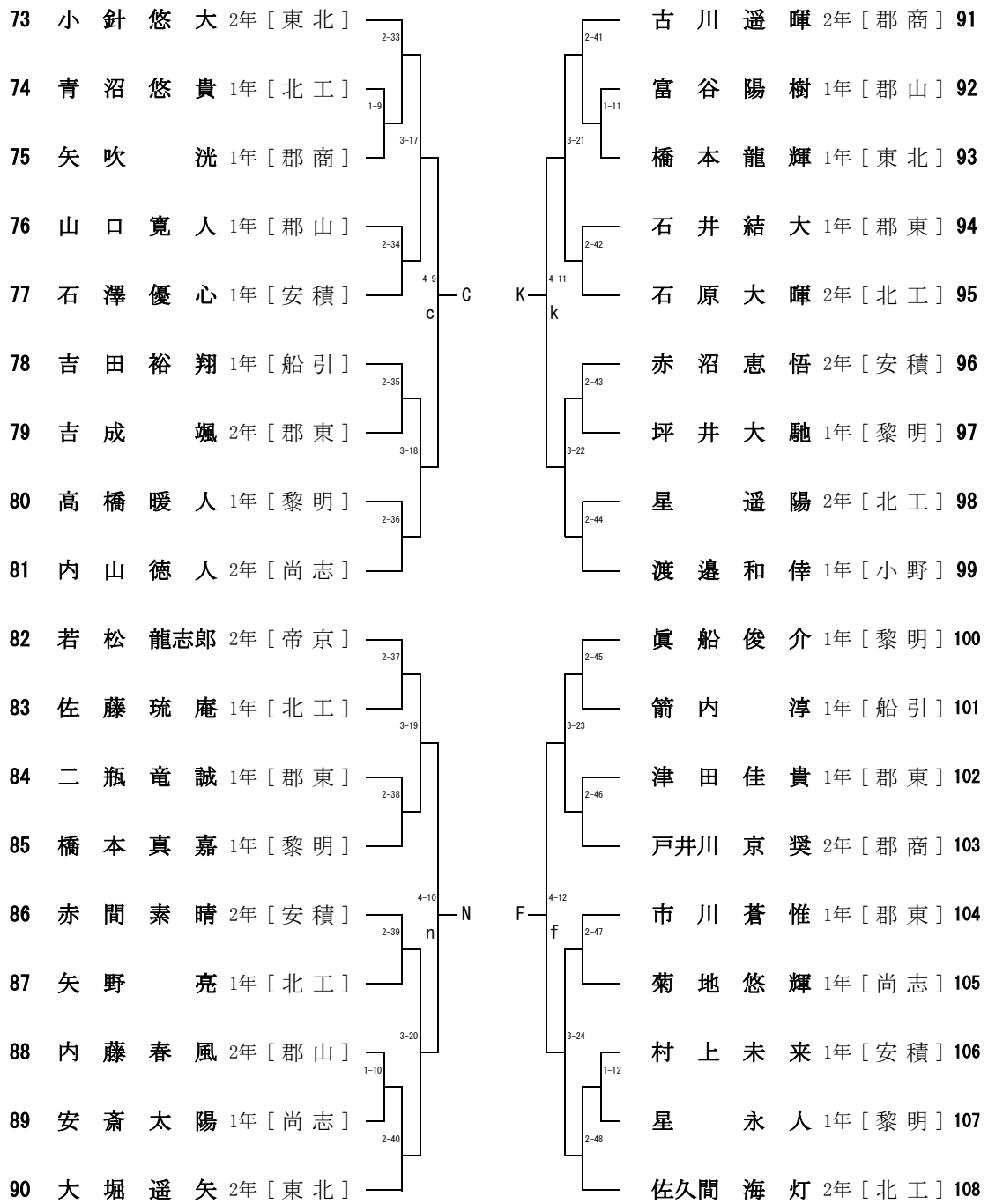

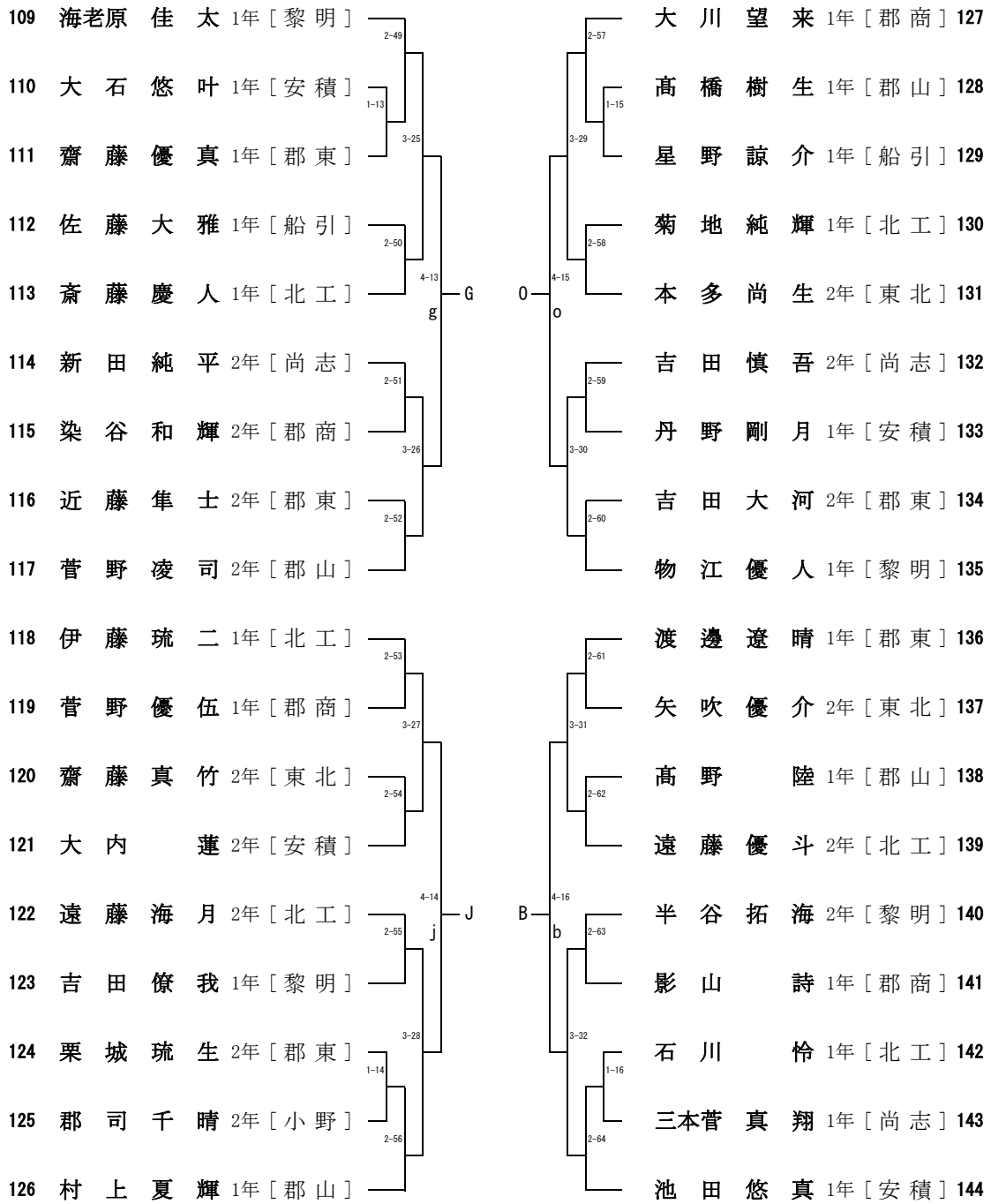

男子シングルス 順位決定戦

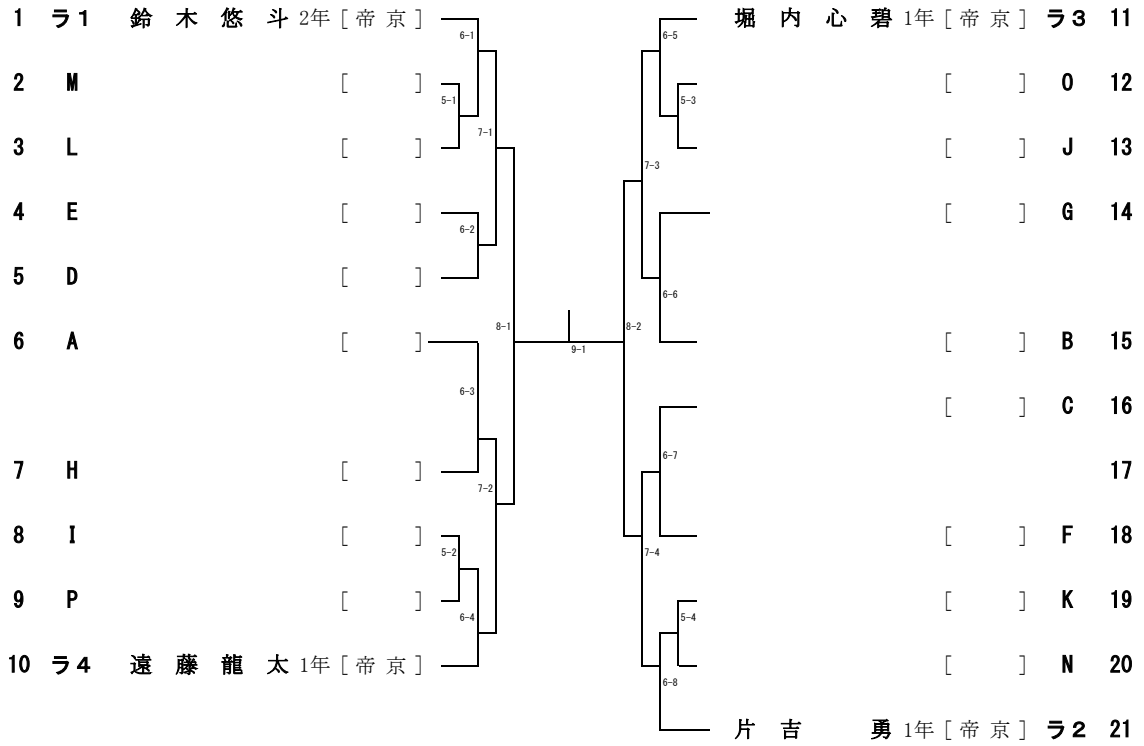

男子シングルス 敗者復活戦①

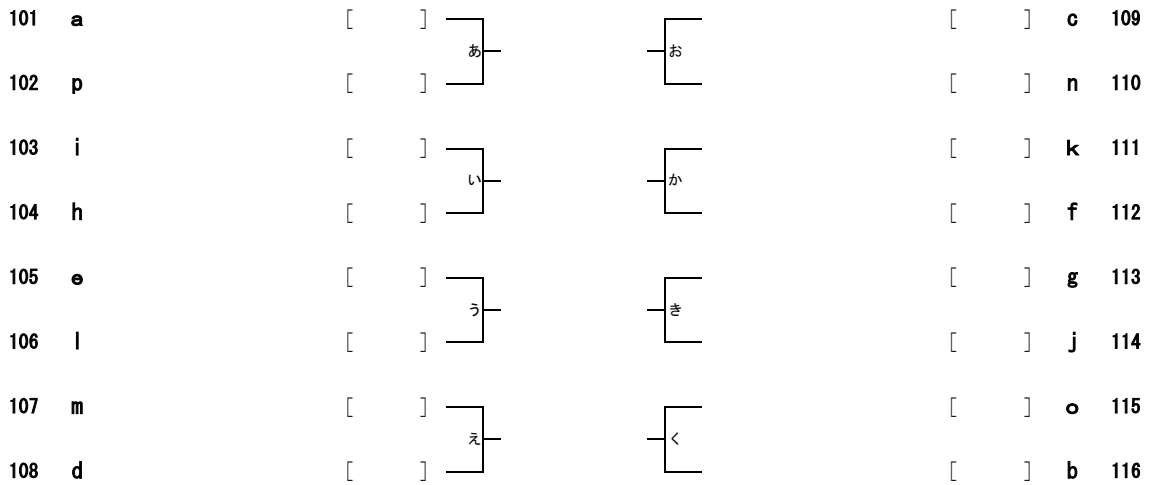

男子シングルス 敗者復活戦②

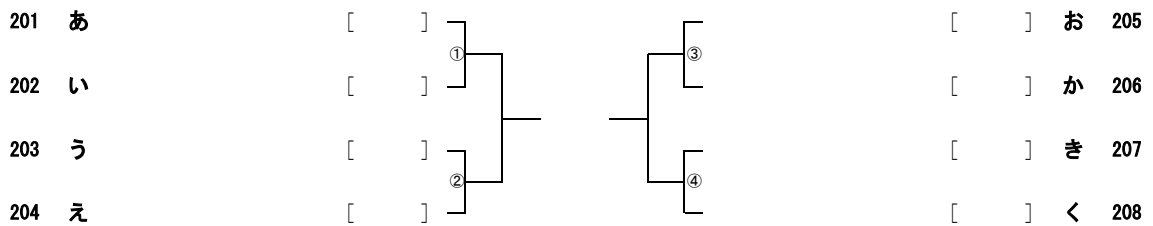

令和5年度福島県高等学校新人体育大会卓球競技県中地区大会 女子シングルス

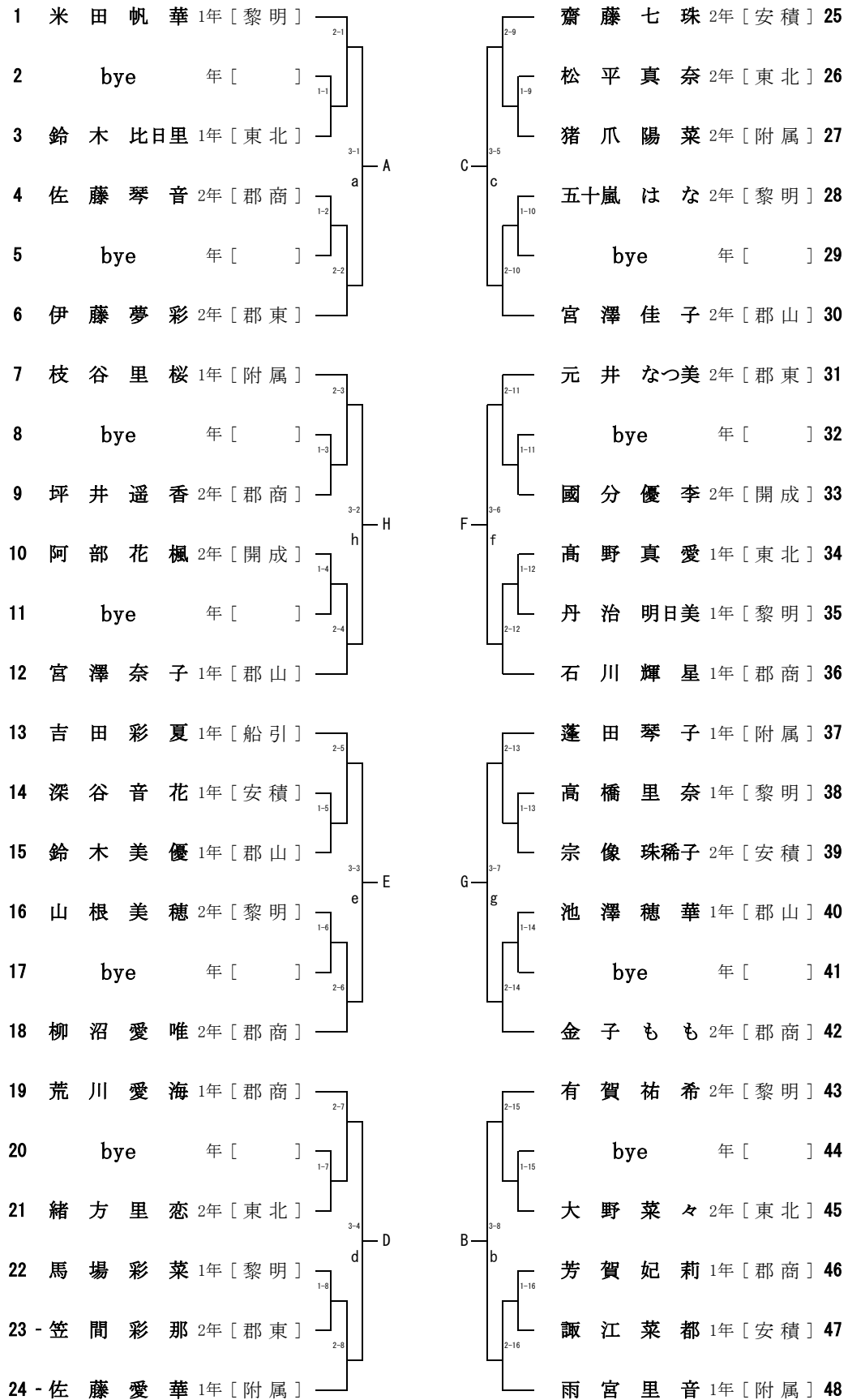

女子シングルス 順位決定戦

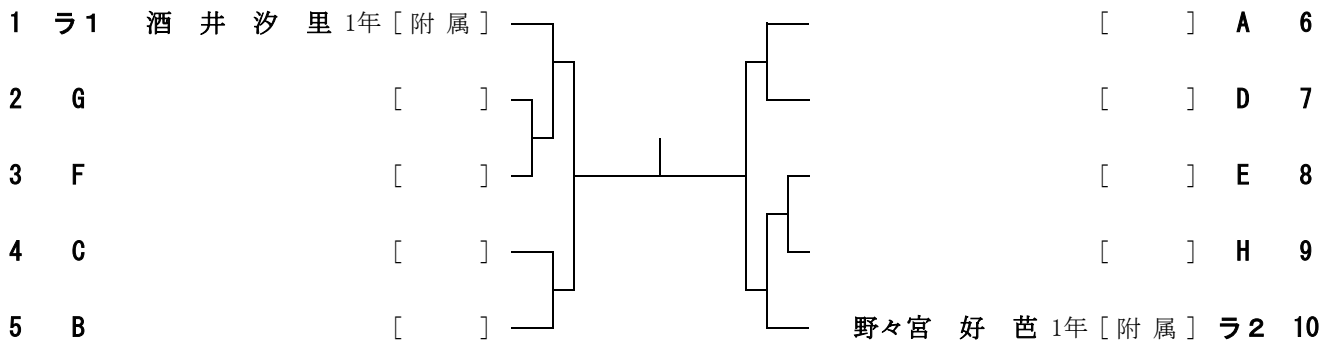

女子シングルス 敗者復活戦①

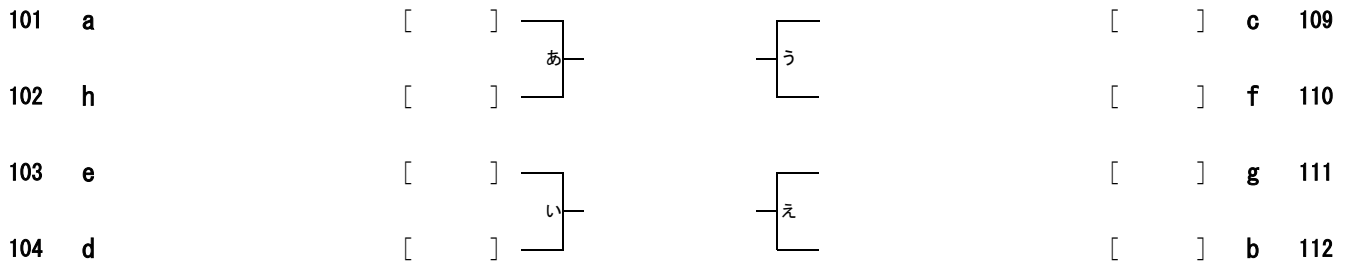

女子シングルス 敗者復活戦②



競技上の注意

- 1 本大会は現行の日本卓球ルールを適用します。なお、タイムアウトは全試合において適用しません。
- 2 ボールについて
ボールはニッタク製の40ミリのプラスチック公認球3スター（白）のみを使用します。
- 3 サービスについて
サービスは、正規のオープンハンドサービスを遵守してください。
- 4 試合方法について
 - (1) 全試合11本5ゲームマッチ（3ゲーム先取）で行います。
 - (2) 試合前の練習時間は1分以内、ゲーム間の休憩時間は1分以内とします。
 - (3) タオルの使用は原則6本ごとです。
 - (4) 促進ルールは10分で適用します。
(10分経過した時点で合計18点以上のカウントになっていた場合は適用しません。)
- 5 少年男女団体について
 - (1) 試合は全て2台進行で行います。第1試合および第2試合が終了後、第3試合のダブルスを開始してください。ダブルスの試合が終了後、第4試合および第5試合を同時に開始してください。第5試合が先に終了し、勝敗が決定した場合でも第4試合は途中で打ち切ることはしません。
*リーグ戦のため
 - (2) 初戦のオーダー用紙は9時20分までに提出してください。
 - (3) その後のオーダーについては、対戦校が決定次第すみやかに提出してください。
- 6 助言（アドバイス）について
 - (1) ベンチは番号の若いチーム（競技者）がステージに向かって右側のコートに入ってください。
 - (2) 団体戦では、当該チームの監督から、決められた時間に助言を受けることができます。ただし、競技領域外からは助言を受けることは出来ません。
 - (3) 個人戦では当該チームの監督または部員がベンチコーチに入ることができます。ただし、男女は別チームとみなします。
 - (4) ゲーム間の休憩は1分間です。審判はタイマーを50秒でセットし、タイマーが鳴ったらコートに戻るよう促してください。
- 7 抗議
団体戦では監督が、個人戦では競技者のみが行えます。ただし、ルール解釈上の問題においてのみ抗議が認められます。

8 その他

- (1) 団体戦の審判は両校審判とします。各チーム1名の審判をお願いします。
個人戦の審判については、第1試合は両校審判としますが、不可能の時は、進行席に申し出てください。それ以降は敗者審判となります。敗者は結果を進行に届け、次の試合の対戦表を受け取り、審判を行ってください。
- (2) 競技者は、相手に対して不当な影響を与え、観客に不快感を与え、またはゲームの評判を落とすような癖や態度を慎まなくてはなりません。特に、打球から打球までの時間を短くするようにして下さい。
(遅延行為や相手を威嚇するようなガッツポーズについては警告の対象となります)
- (3) 競技フロアには、白色系の服装での立ち入りは禁止といたします。
- (4) 試合前後の握手は行わず、但し、きちんと相手・審判への礼をしてください。
- (5) 卓球台で手の汗を拭かないようにしてください。また、卓球台の脚にタオルを掛けることは禁止とします。
- (6) ラケット交換はせず、ラバー・ラケットを審判と対戦相手に見せてください。
- (7) 今大会においては、印刷等が間に合わない場合に限り前年度のゼッケンでの出場を認めています。

令和5年度 新人戦県中大会 練習コート割

【10/4 8:30~9:20 10/5・6 8:00~9:20】

17	郡東
----	----

9	帝京
---	----

1	安積
---	----

18	郡東
----	----

10	附属
----	----

2	安積
---	----

19	郡東
----	----

11	東北
----	----

3	北工
---	----

20	船引
----	----

12	郡山
----	----

4	北工
---	----

21	郡商
----	----

13	郡山
----	----

5	北工
---	----

22	郡商
----	----

14	開成
----	----

6	黎明
---	----

23	郡商
----	----

15	小野
----	----

7	黎明
---	----

24	尚志
----	----

16	田村/聴支
----	-------

8	黎明
---	----